

Installation Guide
Guide d'installation
Installationsanleitung
Guida di installazione
Guía de instalación
Guia de instalação
Průvodce instalací
Podręcznik instalacji
Üzembe helyezéséi útmutató
Sprievodca inštaláciou

KONICA MINOLTA

magicolor 4690MF

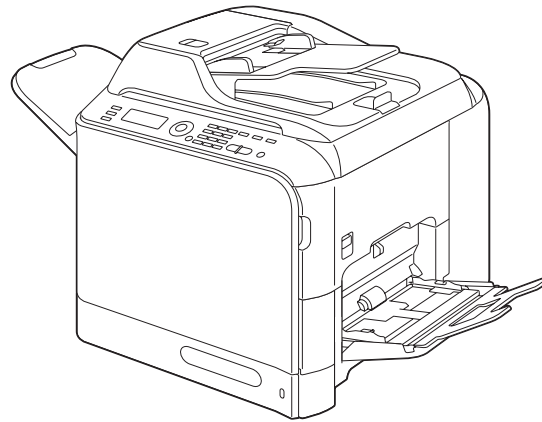

Путеводитель по инсталляции
Installatiegids
Οδηγός εγκατάστασης
Installationsanvisningar
Installationsvejledning
Installasjonsveiledning
Asennusopas
Kurulum Klavuzu
الدليل السريع للتركيب

1800858-065B
A0FD-9601-01



KONICA MINOLTA

The essentials of imaging

printer.konicaminolta.com

- Before setting up your printer, examine the safety information in the Safety Information Guide. Dispose of the packing material according to your local regulations.

- Avant d'installer votre imprimante, veuillez lire les consignes de sécurité dans le Guide d'informations de sécurité. Mettez les éléments d'emballage au rebut conformément à la réglementation en vigueur.

- Vor Einrichten des Druckers die Sicherheitshinweise im Handbuch für Sicherheitsinformationen beachten. Das Verpackungsmaterial ordnungsgemäß entsprechend den lokalen Bestimmungen entsorgen.

- Prima di configurare la stampante, consultare le informazioni di sicurezza nella guida delle Informazioni sulla sicurezza. Smaltire il materiale di imballaggio conformemente ai regolamenti locali.

- Antes de instalar la impresora lea la información de seguridad en la Guía de información sobre seguridad. Deseche el material de embalaje conforme a las normas locales.

- Antes de instalar a sua impressora, observe as informações de segurança no Guia de Informações de Segurança. O material de embalagem deve ser eliminado ou reciclado conforme regulamentos locais.

- Před sestavením tiskárny si přečtěte bezpečnostní pokyny v příručce Bezpečnostní informace. Balicí materiál zlikvidujte v souladu s místními předpisy.

- Przed zestawieniem drukarki przeczytaj informacje o bezpieczeństwie w podręczniku Informacje dotyczące bezpieczeństwa. Materiał opakowania zlikwiduj zgodnie z miejscowymi przepisami.

- Mielőtt üzembe helyezné nyomtatóját, olvassa el a Biztonsági tájékoztatóban található biztonsági információkat. A csomagoló anyagok megsemmisítésénél vegye figyelembe a helyi előírásokat.

- Pred zostavením tlačiarne si prečítajte bezpečnostné pokyny v príručke Bezpečnostné informácie. Baliaci materiál zlikvidujte v súlade s miestnymi predpismi.

- Прежде чем приступить к сборке принтера, обратите внимание на указания по безопасности в Руководстве по безопасной эксплуатации. Упаковочные материалы ликвидируйте с соблюдением действующих правил.

- Raadpleeg de gegevens in de Veiligheidsinformatie voordat u de printer aansluit. Ruim het verpakkingsmateriaal conform de lokale verwijderingsvoorschriften op.

- Πριν εγκαταστήσετε τον εκτυπωτή σας, μελετήστε τις οδηγίες ασφαλείας στον Οδηγό πληροφοριών για την ασφάλεια. Απορρίψτε τα υλικά συσκευασίας σύμφωνα με τους ισχύοντες κανονισμούς.

- Läs informationen i Säkerhetsinformationshandboken innan du installerar och konfigurerar skrivaren. Kassera förpackningsmaterialet i enlighet med gällande föreskrifter.

- Før du sætter printeren op, skal du undersøge sikkerhedsoplysningerne i Informationsvejledning omkring sikkerhed. Bortskaf emballagen i overensstemmelse med lokale love og regler.

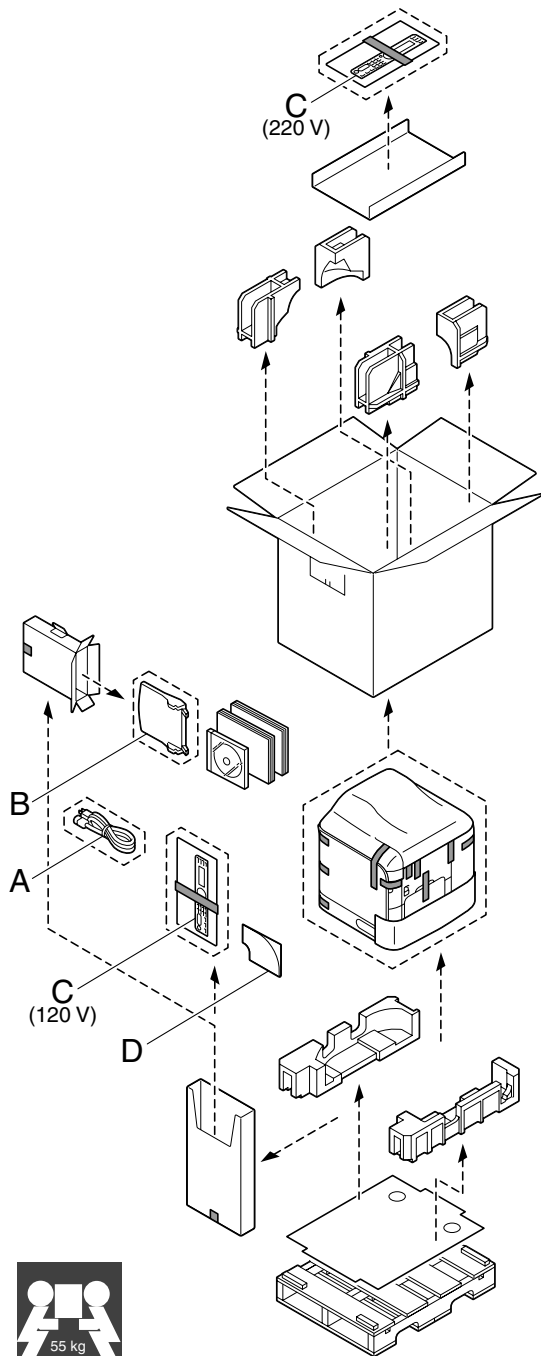

- Før du setter opp skriveren bør du lese sikkerhetsinformasjonen i håndboken Sikkerhetsveiledning. Kast innpakkingsmaterialet i samsvar med lokale forskrifter.

- Tutustu ennen tulostimen ottamista käyttöön Turvallisuusoppaan turvallisuustietoihin. Hävitä pakkausmateriaali paikallisten viranomaisohjeiden mukaan.

- Yazıcınızın kurulumundan önce Güvenlik Bilgileri Kılavuzu'nu inceleyiniz. Paketleme malzemelerinden yerel yasalara göre imha ediniz.

قبل إعداد الطابعة اقرأ معلومات الأمان في دليل معلومات الأمان. تخلص من مواد التغليف طبقاً للوائح المحلية السارية في بلدك.

Required Space - Espace requis - Platzanforderungen - Ingombro - Requerimientos de espacio - Requisitos de espaço - Prostorové požadavky - Wymagania dotyczące wolnego miejsca - Helyigény - Priestorové požiadavky - Требования к свободному пространству - Benodigde ruimte - Απαιτήσεις χώρου - Utrymmeskrav - Pladskrav - Plassbehov - Tilavaatimukset - Gerekti Yüzey Ölçüleri ve Mesafeler - المساحة المطلوبة

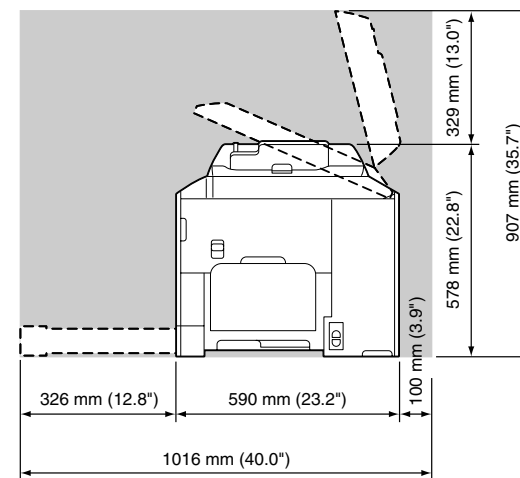
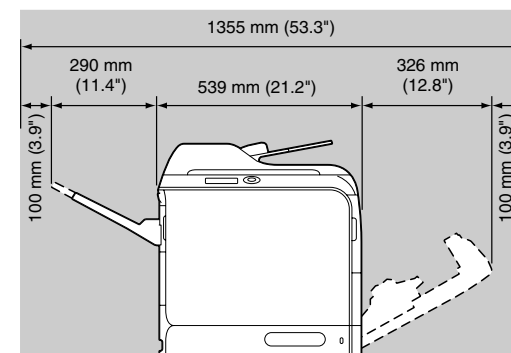

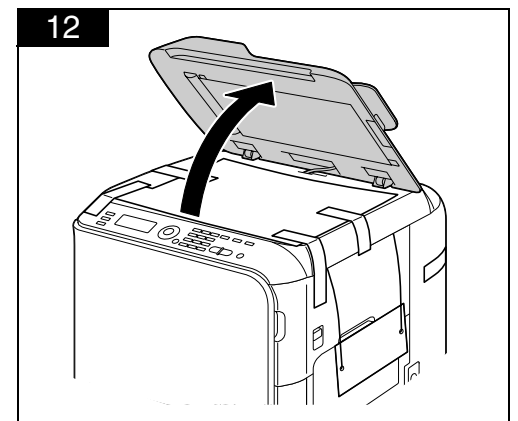
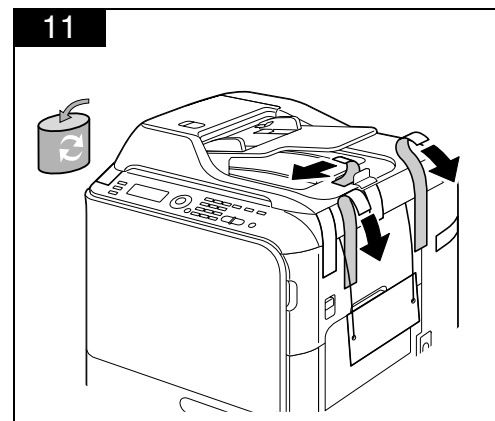
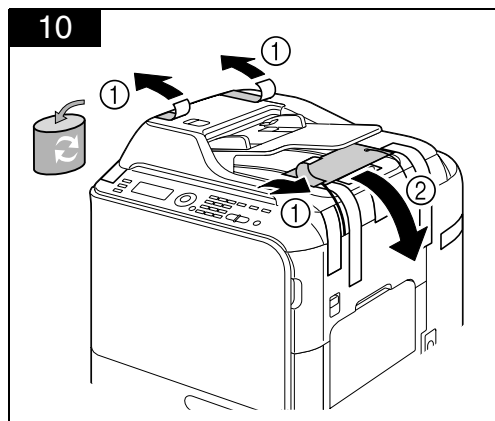
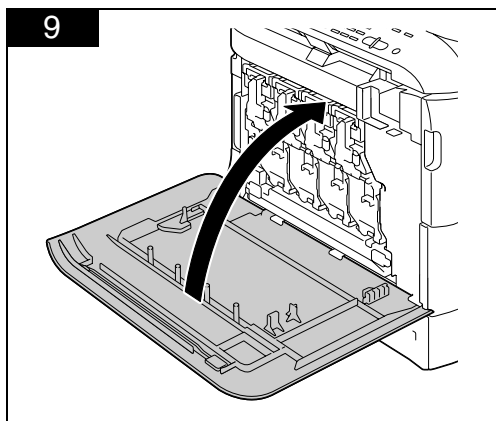
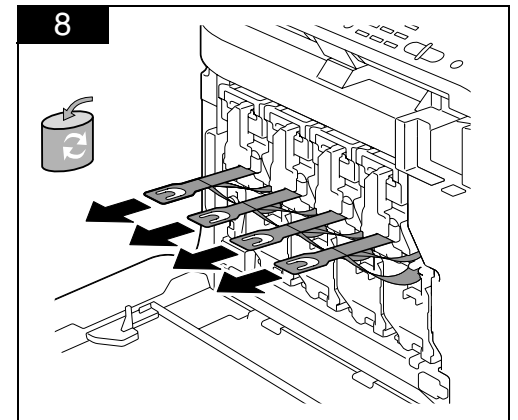
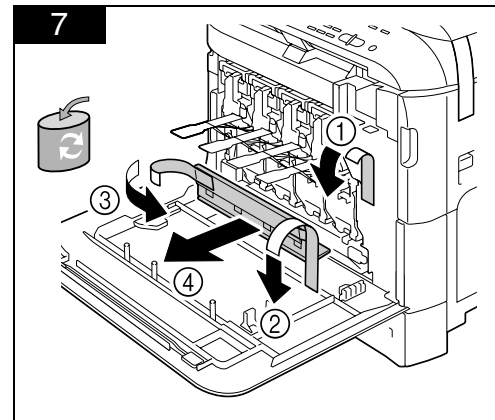
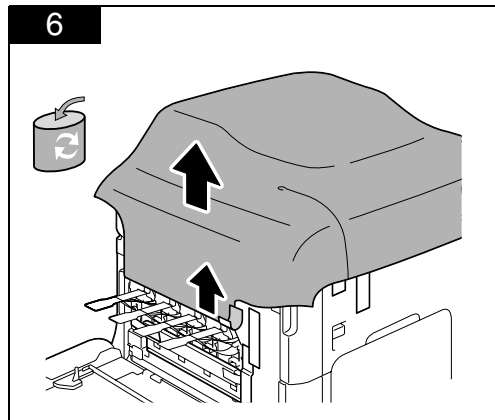
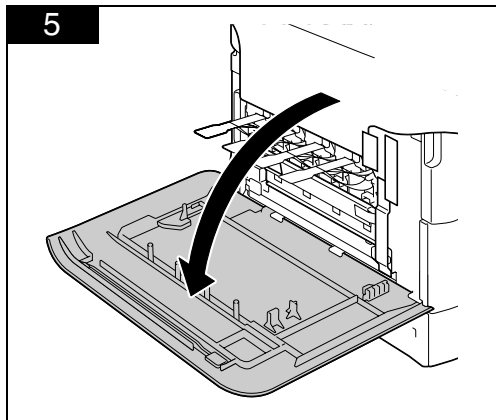
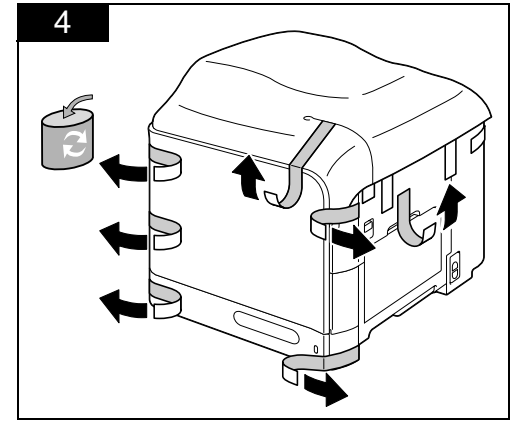
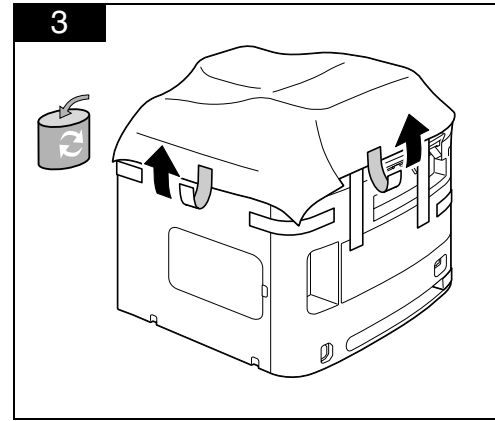
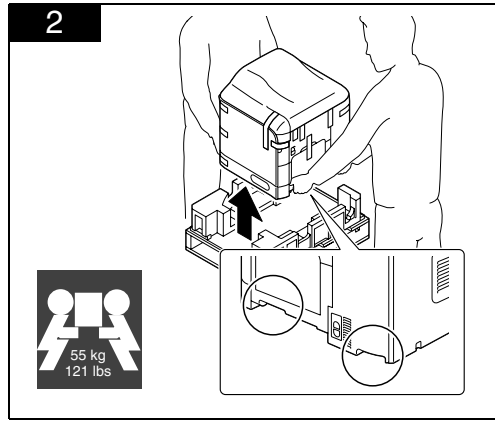
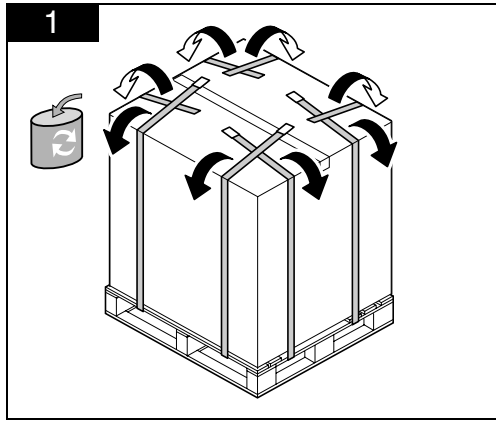

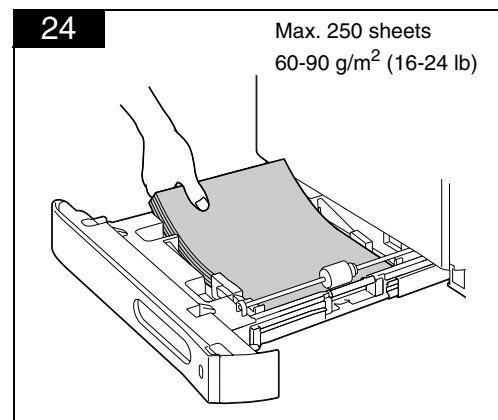
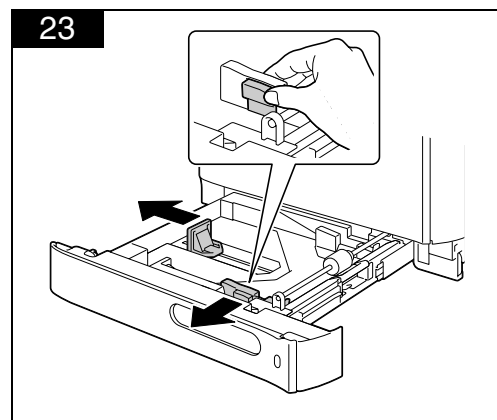
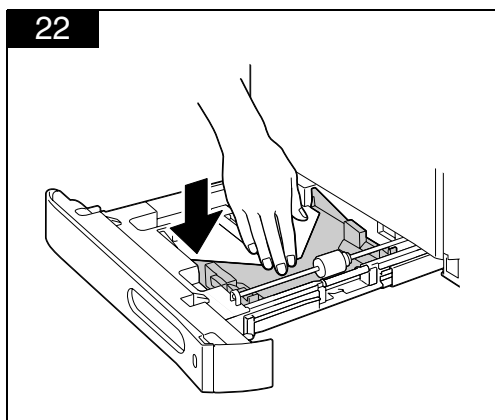
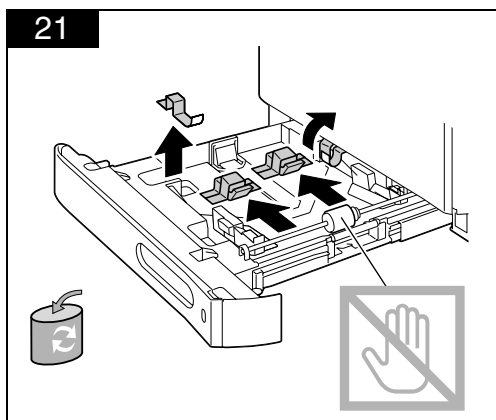
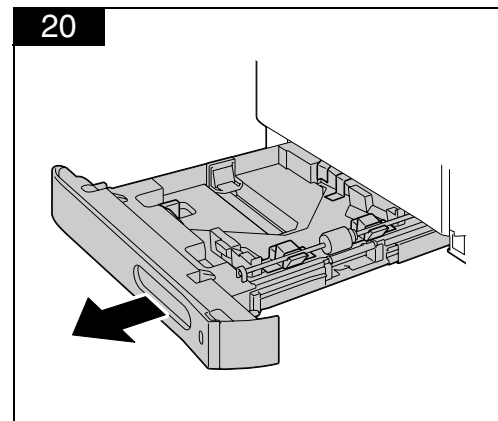
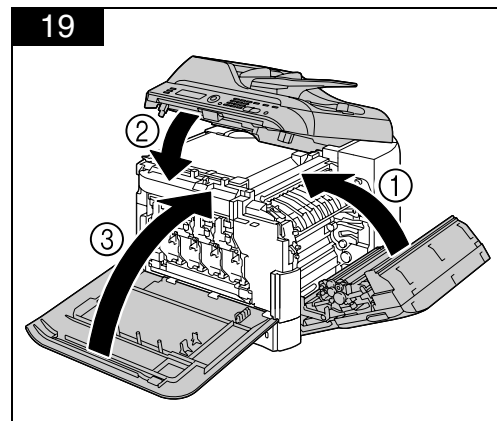
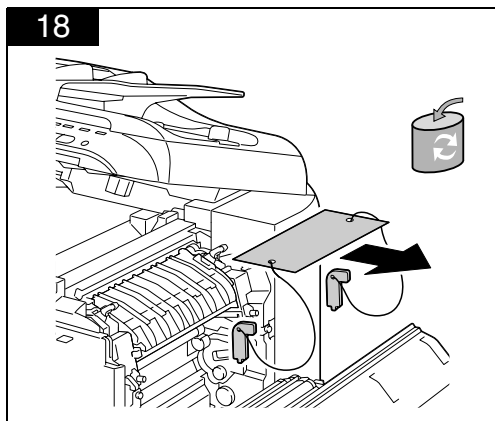
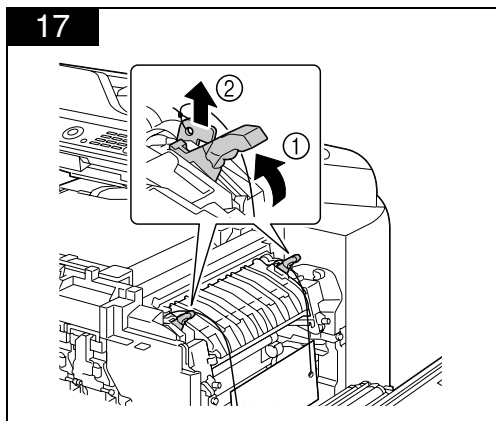
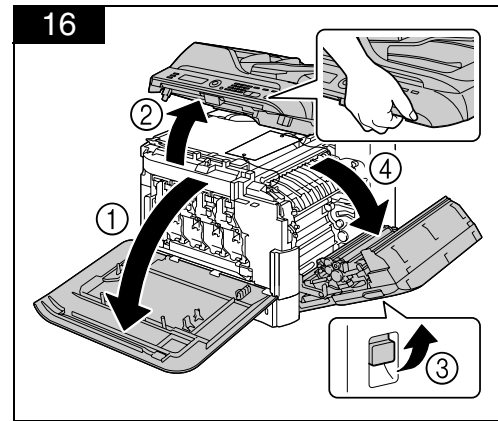
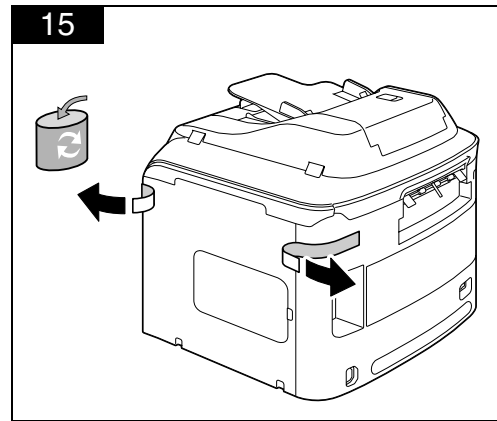
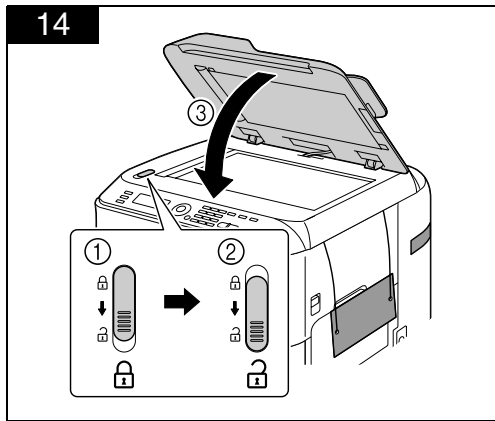
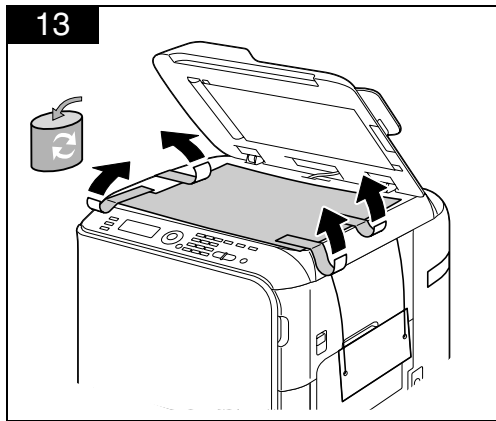

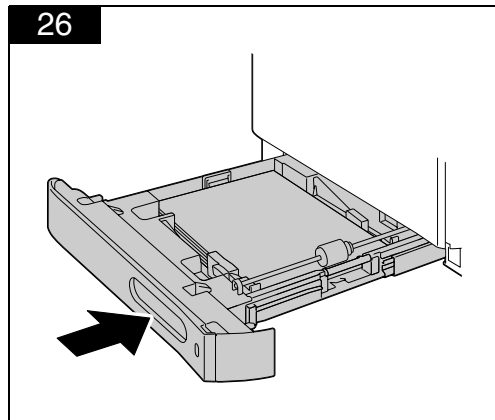
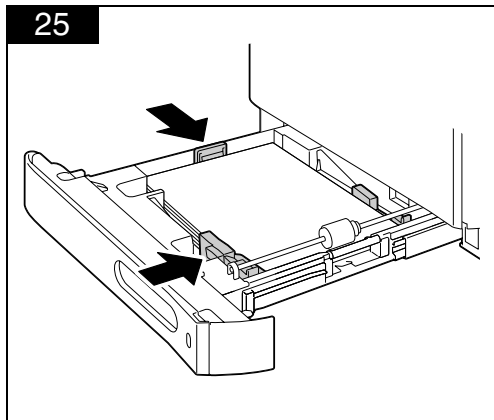

27

Français
Deutsch
Italiano
Español
Portugués
Česky
Polski
Magyar
Slovensky
Русский
繁體中文

English → 30 →

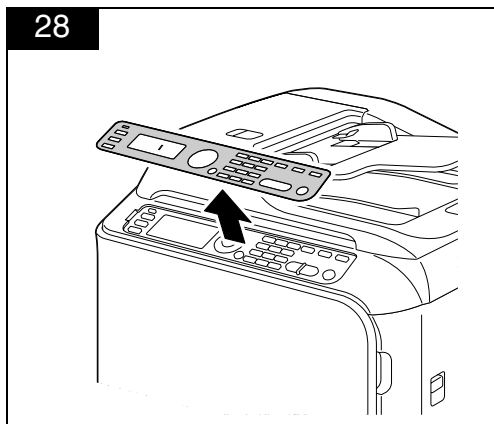

29

Français
Deutsch
Italiano
Español
Portugués
Česky
Polski
Magyar
Slovensky
Русский
繁體中文

C

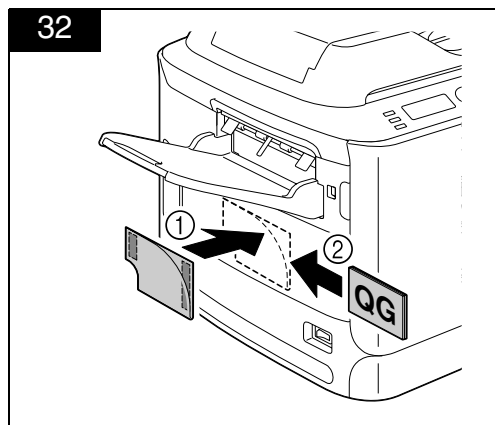
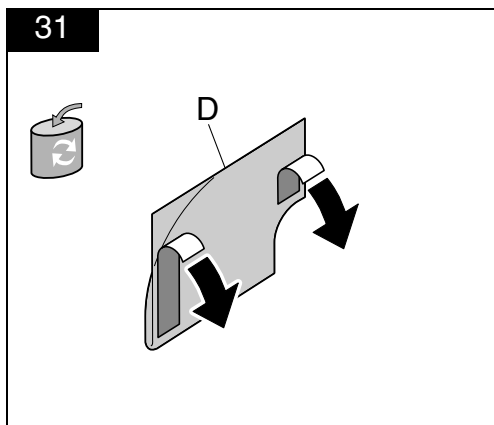
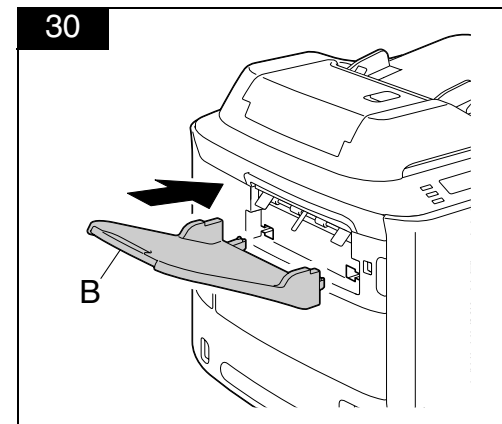

33

120 V AC, 50 / 60 Hz
220 V - 240 V AC, 50 / 60 Hz

A

34

▶TRAY2: A4
ZOOM : 100%
MIX
▲▼→Select

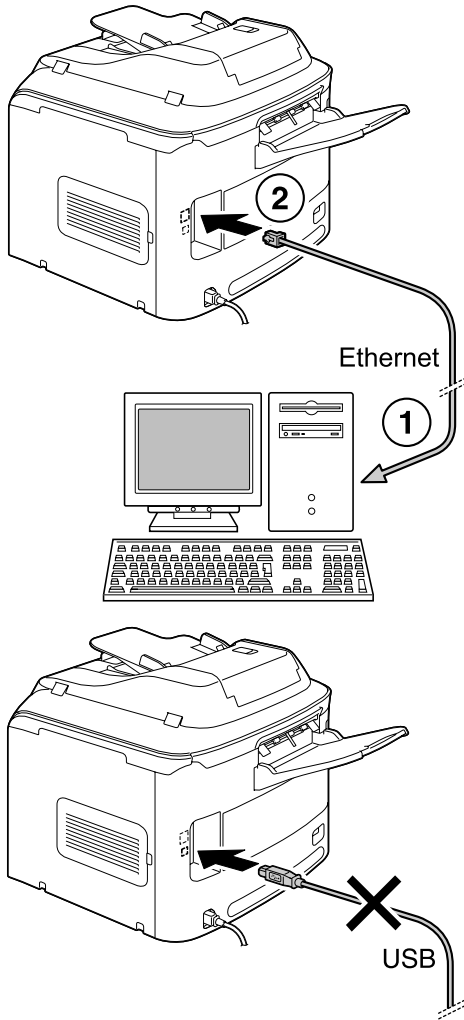

Connect an Ethernet cable as shown. (an Ethernet cable is not included in this shipment.)

Do not connect the USB cable to your printer until instructed to do so!

Branchez un câble Ethernet comme indiqué ci-contre (câble non inclus dans la livraison).

Ne branchez pas le câble USB sur l'imprimante tant que vous n'y êtes pas invité!

Ein Ethernet-Kabel (nicht in dieser Lieferung enthalten) wie in der Abbildung gezeigt anschließen.

Das USB-Kabel erst dann mit dem Drucker verbinden, wenn Sie dazu aufgefordert werden!

Collegare un cavo Ethernet come illustrato in figura (il cavo Ethernet non è in dotazione).

Non collegare il cavo USB alla stampante fino a quando non viene esplicitamente detto di farlo!

Conecte un cable de Ethernet (no incluido en este suministro) como se muestra a continuación.

No conecte el cable USB a su impresora hasta el momento que se le indique!

Conecte um cabo Ethernet, como mostrado (um cabo Ethernet não faz parte do fornecimento).

Não conecte o cabo USB à sua impressora até receber instruções para fazer isso!

Připojte kabel Ethernet podle obrázku (kabel Ethernet není součástí dodávky).

Nepřipojujte kabel USB k tiskárně dřív, než k tomu budete vyzváni!

Podłącz kabel Ethernet według rysunku (kabel Ethernet nie wchodzi w zakres dostawy).

Nie podłączaj kabla USB do drukarki, zanim nie zostaniesz do tego wezwany!

Az ábra szerint csatlakoztassa az Ethernet kábelt (az Ethernet kábel nincs a nyomtatóhoz hozzácsomagolva).

Ne csatlakoztassa az USB kábelt a nyomtatóhoz még mielőtt erre felszólítást kapna!

Připojte kabel Ethernet podľa obrázku (kabel Ethernet nie je súčasťou dodávky).

Nepripájajte kábel USB k tlačiarňi skôr, ako k tomu budete vyzvaní!

Подключите кабель Ethernet как это показано на рисунке (кабель Ethernet в комплект поставки не входит).

Кабель USB не подключайте к принтеру раньше, чем это потребуется по инструкции.

Sluit een Ethernet-kabel aan, zoals getoond (een Ethernet-kabel is niet meegeleverd).

Sluit de USB-kabel niet eerder op uw PC aan, voordat u hiervoor aanwijzingen van het installatieprogramma krijgt!

Συνδέστε το καλώδιο Ethernet όπως στην εικόνα (καλώδιο Ethernet δεν περιλαμβάνεται στη συσκευασία).

Μη συνδέετε το καλώδιο USB στον εκτυπωτή έως ότου σας ζητηθεί!

Anslut en Ethernet-kabel enligt figurerna (ingen Ethernet-kabel medföljer).

Anslut inte USB-kabeln till skrivaren förrän du uppmanas att göra det!

Tiislut et Ethernet-kabel som vist (Ethernet-kabel er ikke inkluderet i pakken).

Tiislut ikke USB-kablet til printeren, før du bliver bedt om det!

Koble til en Ethernet-kabel som vist. (Ethernet-kabelen er ikke inkludert i forsendelsen.)

Ikke koble USB-kabelen til skriveren før du blir bedt om å gjøre det!

Yhdistä Ethernet-kaapeli kuvassa näkyvällä tavalla (Ethernet-kaapeli ei sisälly toimitukseen).

Älä yhdistä USB-kaapelia tulostimeen, ennen kuin ohjeissa kehoitetaan yhdistämään se!

Yazıcınızın bir ethernet kablosu ile network bağlantısını yapınız. (Yazıcının içinden ethernet kablosu çıkmaz).

Belirtilene kadar USB kablosunu yazıcınıza takmayınız!

قم بتوصيل كابل Ethernet كما هو موضح (كابل Ethernet لا يورد ضمن هذه العبوة).

لا توصل كابل USB بطابعتك حتى يُطلب منك ذلك.

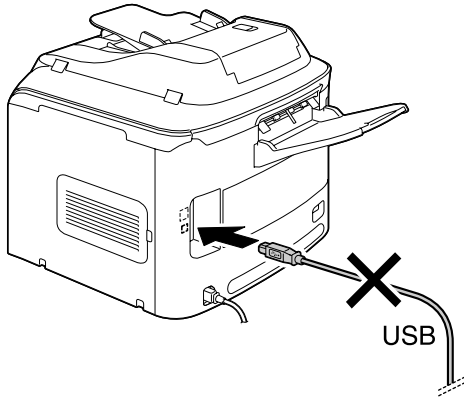
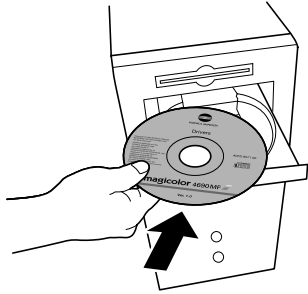

Insert the magicolor 4690MF Drivers CD/DVD in the CD-ROM/DVD drive of your PC.

Do not connect the USB cable to your printer until instructed to do so!

Introduisez le CD/DVD magicolor 4690MF Drivers dans le lecteur de CD-ROM/DVD de votre PC.

Ne branchez pas le câble USB sur l'imprimante tant que vous n'y êtes pas invité!

Die CD/DVD magicolor 4690MF Drivers in das CD-ROM/DVD-Laufwerk Ihres PCs einlegen.

Das USB-Kabel erst dann mit dem Drucker verbinden, wenn Sie dazu aufgefordert werden!

Inserire il CD/DVD magicolor 4690MF Drivers nel drive CD-ROM/DVD del PC.

Non collegare il cavo USB alla stampante fino a quando non viene esplicitamente detto di farlo!

Inserte el CD/DVD Drivers de la magicolor 4690MF en la unidad de CD-ROM/DVD de su ordenador.

No conecte el cable USB a su impresora hasta el momento que se le indique!

Insira o CD/DVD magicolor 4690MF Drivers no drive de CD-ROM/DVD do PC.

Não conecte o cabo USB à sua impressora até receber instruções para fazer isso!

Vložte disk CD/DVD magicolor 4690MF Drivers do jednotky CD-ROM/DVD Vašeho počítače.

Nepřipojujte kabel USB k tiskárně dřív, než k tomu budete vyzváni!

Włóż CD/DVD magicolor 4690MF Drivers do stacji dysków CD-ROM/DVD Twojego komputera.

Nie podłączaj kabla USB do drukarki, zanim nie zostaniesz do tego wezwany!

Helyezze be a számítógépe CD/DVD olvasójába a magicolor 4690MF Drivers CD/DVD-ROM lemezt.

Ne csatlakoztassa az USB kábelt a nyomtatóhoz még mielőtt erre felszólítást kapna!

Vložte disk CD/DVD magicolor 4690MF Drivers do jednotky CD-ROM/DVD Vášho počítača.

Nepripájajte kábel USB k tlačiarni skôr, ako k tomu budete vyzvaní!

Вставьте magicolor 4690MF Drivers CD/DVD в дисковод CD-ROM/DVD Вашего компьютера.

Кабель USB не подключайте к принтеру раньше, чем это потребуется по инструкции.

Plaats de magicolor 4690MF Drivers CD/DVD in het CD-ROM/DVD station van uw PC.

Sluit de USB-kabel niet eerder op uw PC aan, voordat u hiervoor aanwijzingen van het installatieprogramma krijgt!

Εισαγάγετε το magicolor 4690MF Drivers CD/DVD στον οδηγό CD-ROM/DVD του Η/Υ.

Μη συνδέετε το καλώδιο USB στον εκτυπωτή έως ότου σας ζητηθεί!

Sätt in magicolor 4690MF Drivers CD-/DVD-skivan i CD-ROM/DVD-spelaren i din dator.

Anslut inte USB-kabeln till skrivaren förrän du uppmanas att göra det!

Sæt magicolor 4690MF Drivers CD/DVD i din PC's CD-ROM/DVD-drev.

Tiislut ikke USB-kablet til printeren, før du bliver bedt om det!

Sett inn magicolor 4690MF Drivers CD/DVD i CD-ROM-/DVD-stasjonen på PC-en din.

Ikke koble USB-kabelen til skriveren før du blir bedt om å gjøre det!

Lisää magicolor 4690MF Drivers CD/DVD-levy tietokoneen CD-ROM/DVD-asemaan.

Älä yhdistä USB-kaapelia tulostimeen, ennen kuin ohjeissa kehoitetaan yhdistämään se!

magicolor 4690MF Drivers CD/DVD'unu bilgisayarınızın CD-ROM-DVD sürücüsüne yerleştiriniz.

Belirtilene kadar USB kablosunu yazıcınıza takmayınız!

أدخل القرص المدمج magicolor 4690MF Drivers CD/DVD المحتوي على برامج التشغيل في محرك الأقراص المدمجة CD-ROM/DVD في جهاز الكمبيوتر. لا توصل كابل USB بالطابعة إلى أن يطلب منك القيام بهذا الإجراء!

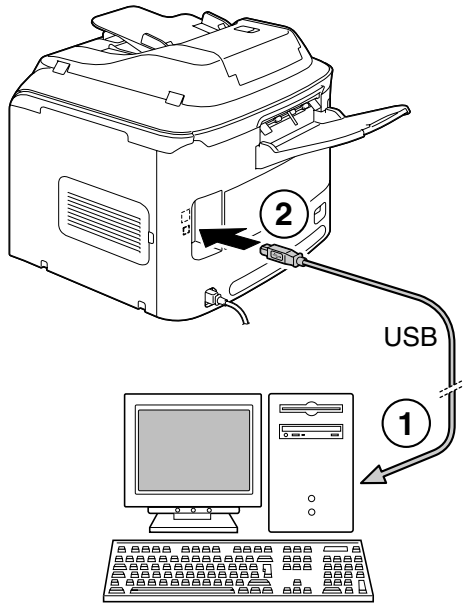

Follow the instructions on the screen.

When instructed to do so, connect your printer to your computer with a USB cable as shown (a USB cable is not included in this shipment).

Suivez les instructions à l'écran.

Quand vous y êtes invité, connectez l'imprimante sur votre ordinateur à l'aide d'un câble USB comme indiqué ci-contre (câble non inclus dans la livraison).

Die Anweisungen auf dem Bildschirm befolgen.

Bei der entsprechenden Aufforderung den Drucker wie gezeigt mit einem USB-Kabel (nicht in dieser Lieferung enthalten) an Ihren Rechner anschließen.

Seguire le istruzioni visualizzate sullo schermo.

Quando viene detto di farlo, collegare la stampante al computer mediante un cavo USB come illustrato in figura (il cavo USB non è in dotazione).

Siga las instrucciones que aparecen en pantalla.

Cuando se le indique, conecte la impresora a su ordenador mediante un cable USB (no incluido en el suministro) como se muestra a continuación.

Siga as instruções na tela.

Ao ser instruído, conecte a impressora ao computador usando o cabo USB, como mostrado (um cabo USB não faz parte do fornecimento).

Postupujte podle pokynů na obrazovce.

Až k tomu budete vyzváni, propojte tiskárnu s počítačem kabelem USB, jak je uvedeno na obrázku (kabel USB není součástí dodávky).

Postępuj według zaleceń na ekranie.

Kiedy zostaniesz do tego wezwany, połącz drukarkę z komputerem kablem USB według rysunku (kabel USB nie wchodzi w zakres dostawy).

Kövesse a képernyőn megjelenő utasításokat.

Amikor erre felszólítják, az ábra szerint csatlakoztassa USB kábel segítségével a nyomtatót a számítógéphez (az USB kábel nincs a nyomtatóhoz hozzátartozva).

Postupujte podľa pokynov na obrazovke.

Až k tomu budete vyzvaní, prepojte tlačiareň s počítačom káblom USB, ako je uvedené na obrázku (kábel USB nie je súčasťou dodávky).

Действуйте по указаниям на мониторе.

После показа инструкции, подключите принтер к компьютеру с помощью кабеля USB как показано на рисунке (кабель USB в комплект поставки не входит).

Volg de aanwijzingen op het scherm.

Wanneer hierom gevraagd wordt, sluit u uw printer op uw PC aan met een USB-kabel (een USB-kabel is niet meegeleverd).

Ακολουθείστε τις υποδείξεις στην οθόνη.

Όταν σας ζητηθεί, συνδέστε τον εκτυπωτή με τον υπολογιστή με καλώδιο USB όπως στην εικόνα (καλώδιο USB δε συμπεριλαμβάνεται στη συσκευασία).

Följ anvisningarna på skärmen.

Anslut skrivaren till datorn med en USB-kabel enligt figurerna när du uppmanas att göra det (ingen USB-kabel medföljer).

Følg instruksjonene på skærmen.

Når du bliver bedt om det, skal du tilslutte printeren til pc'en med et USB-kabel som vist (USB-kabel er ikke inkluderet i denne pakke).

Følg instruksjonene på skjermen.

Når du blir bedt om det, kobler du skriveren til datamaskinen med en USB-kabel som vist. (USB-kabelen er ikke inkludert i forsendelsen).

Noudata näkyviin tulevia ohjeita.

Yhdistä tietokone ja tulostin USB-kaapelilla kuvassa näkyvällä tavalla, kun ohjeissa kehoitetaan tekemään niin (USB-kaapeli ei sisälly toimitukseen).

Ekrandaki talimatları takip ediniz.

Ekrandaki talimatta belirtildiğinde USB kablosu ile yazıcınızın bilgisayar ile bağlantısını yapınız. (USB kablosu ürün kutusu içerisinde çıkarılmaz).

اتبع التعليمات التي تظهر على الشاشة. عندما يُطلب منك ذلك، قم بتوصيل طابعتك بجهاز الكمبيوتر باستخدام كابل USB كما هو موضح أدناه (كابل USB لا يورد ضمن هذه العبوة).

Working with the printer/copier/scanner - Travailler avec l'imprimante/le copieur/le scanner - Arbeiten mit dem Drucker/Kopierer/Scanner - Utilizzare la stampante/la copiatrice/lo scanner - Trabajo con la impresora/copiadora/digitalizadora - Trabalhar com a impressora/copiadora/scanner - Používání tiskárny/kopírky/skeneru - Praca z drukarką/kopiarką/skanerem - A nyomtató/fénymásoló/szkenner használata - Používanie tlačiarne/kopírovačky/skenera - Операции с принтером/копиром/сканером - Het gebruik van de printer/kopieermachine/scanner - Εργασία με τον εκτυπωτή/αντιγραφικό/σαρωτή - Att arbeta med skrivaren/kopiatorn/scannern - Sådan bruges din printer/kopimaskine/scanner - Bruk av skriver/kopimaskin/skanner - Tulostin/kopiokone/skannerilla työskentely - Yazıcı/fotokopi makinesi/tarayıcı ile çalışmak - استخدام الطابعة/الناسخة/الماسح الضوئي

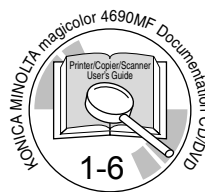

Troubleshooting - Résolution de problèmes - Fehlerbeseitigung - Soluzione di eventuali problemi - Eliminación de fallos - Localização de defeitos - Odstraňování porúží - Usuwanie problemów - Hibaelhárítás - Odstraňovanie problémov - Устранение неполадок - Problemen oplossen - Αντιμετώπιση προβλημάτων - Felsökning - Fejfinding - Feilsøking - Ongelmanratkaisu - Sorunların Giderilmesi - استكشاف المشكلات وإصلاحها

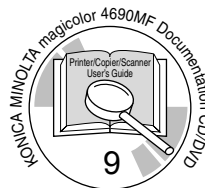

Replacing consumables - Remplacement des consommables - Austausch von Verbrauchsmaterial - Sostituzione dei materiali di consumo - Sustitución de materiales de consumo - Substituição de consumíveis - Výměna spotřebního materiálu - Wymiana materiałów eksploatacyjnych - Kellékek cseréje - Výmena spotrebného materiálu - Замена расходного материала - Vervangen verbruiksartikelen - Αντικατάσταση αναλώσιμων - Byta ut förbrukningsvaror - Udsiftning af forbrugsvarer - Skifte forbrugsvarer - Tarvikkeiden vaihtaminen - Sarf Malzemelerinin Değiştirilmesi - استبدال مستلزمات التشغيل

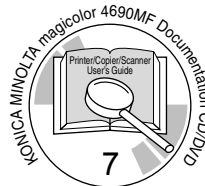

Working with the fax - Travailler avec le fax - Arbeiten mit dem Fax - Utilizzare il fax - Trabajo con el fax - Trabalhar com o fax - Používání faxu - Praca z faksem - A fax használata - Používanie faxu - Операции с факсом - Het gebruik van de fax - Εργασία με το φαξ - Att arbeta med faxen - Sådan bruges din faxmaskine - Bruk av telefaks - Faksilla työskentely - Faksla çalışmak - استخدام الفاكس

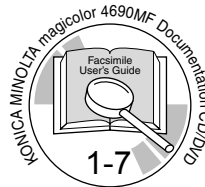

PDF:

Printer/Copier/Scanner User's Guide, Chapter(s)
 Guide d'utilisation Imprimante/Copieur/Scanner, Chapitre(s)
 Drucker/Kopierer/Scanner-Benutzerhandbuch, Kapitel
 Guida utente Stampante/Copiatrice/Scanner, Capitolo(i)
 Guía del usuario de la impresora/copiadora/digitalizadora, capítulo(s)
 Guia do usuário de impressora/copiadora/scanner, capítulo(s)
 Návod k obsluze tiskárny/kopírky/skeneru, kapitola(y)
 Instrukcja obsługi drukarki/kopiarki/skanera, rozdział(y)
 Nyomtató/fénymásoló/szkenner Felhasználói Útmutató, fejezet(ek)
 Návod na obsluhu tlačiarne/kopírovačky/skenera, kapitola(y)
 Инструкция по эксплуатации принтера/копира/сканера, глава(-ы)
 Gebruikershandleiding voor de printer/kopieermachine/scanner, Hoofdstuk(ken)
 Οδηγίες χρήσης για τον εκτυπωτή/αντιγραφικό/σαρωτή, Κεφάλαιο(α)
 Bruksanvisning för skrivaren/kopiatorn/scannern, kapitel
 Brugervejledning til printer/kopimaskine/scanner, kapitler
 Brukerveiledning for skriver/kopimaskin/skanner, kapitler
 Tulostin/kopiokone/skannerin käyttöopas, luku/luvut
 Yazıcı/Fotokopi Makinesi/Tarayıcı Kullanım Kılavuzu, Bölüm(ler)
 دليل المستخدم الخاص بالطابعة/الناسخة/الماسح الضوئي، الفصل (الفصول)

Facsimile User's Guide, Chapters
 Guide d'utilisation Télécopieur, Chapitres
 Fax-Benutzerhandbuch, Kapitel
 Guida Fax, Capitoli
 Guía del fax, capítulos
 Guia do usuário de facsimile, capítulo(s)
 Návod k obsluze faxu, kapitoly
 Instrukcja obsługi faksu, rozdziały
 Fax Felhasználói útmutató, fejezetek
 Návod na obsluhu faxu, kapitoly
 Инструкция по эксплуатации факса, главы
 Gebruikershandleiding voor de fax, Hoofdstukken
 Οδηγίες χρήσης για το φαξ, Κεφάλαια
 Bruksanvisning för faxen, kapitel
 Brugervejledning til faxmaskine, kapitler
 Brukerveiledning for telefaks, kapitler
 Faksin käyttöopas, luvut
 Faks Kullanım Kılavuzu, Bölümler

دليل المستخدم الخاص بالفاكس، الفصول

